



I 32 (M)

Borrhuvud

Borrhuvudet är vridbart 360° runt pelaren, samt höj- och sänkbart.

Växellåda

Konstruktionen av växellådan är vår välbeprövade teknik för högsta möjliga vridmoment. Snedkugg i kombination stålhjul mot fiberhjul ger starkare kuggar med hög verkningsgrad, ökad livslängd, låg ljudnivå och i det närmaste underhållsfri växellåda.

Matningsväxellåda (M)

När inställt borr djup uppnåtts, går spindeln automatiskt tillbaka till utgångsläget. Matningen kan också avbrytas manuellt. För att skydda maskinen vid användning av maskinmatningen finns ett överbelastningsskydd, som träder i kraft när belastningen blir för hög.

Borrspindel

Borrspindeln är tillverkad av stål och lagrad i spindelhylsan med kul- och rullager. Spindelns nedre del är lagrad i koniskt rullager för högsta precision och bästa stabilitet. Spindeln är ansättningsbart lagrad, vilket garanterar mycket små toleranser. En kraftig reglerbar fjäderanordning utbalanserar spindeln effektivt. Återgången kan således justeras efter verktygvikten.

Bord

Stabilt, vridbart bord av högkvalitativt gjutgods (500x400mm), med T-spår och oljerand. Bordet är monterat på stabil bordarm som är vridbar 360° runt pelaren, samt höj- och sänkbar.

Pelare

Pelare av stål, vilket innebär bättre styvhet för maskinen samt en bättre precision och minimala avvikelser från den fastställda vinkeln mellan borr och bord.

Fotplatta

Bearbetad fotplatta med T-spår och oljerand.

Säkerhet

Maskinen är komplett utrustad med termiskt överlastskydd, underspänningsutlösare och nödstopp.

Borrskydd är standard inom CE-område.

Tillbehör

Kylvätskeanordning komplett, maskinbelysning halogen 12V, automatisk reversering, fotreversering, fotströmbrytare start-stopp, verktygs-paket MK3 (maskinskruvstycke 120mm backar, 2x T-spårsmuttrar, chuck 1-13mm B16, dorn MK3, reducerings-hylsor), koordinatbord (inkl. centrum för montering bordarm).



I 32 B

I 32 M

Sneholt & Nilsen A/S Ådalen 9 4600 Køge
+45 4615 4600 fax.: +45 4615 4225

sneholt@sneholt-nilsen.dk www.sneholt-nilsen.dk

Tekniska data - I 32 (M)

Borrkapacitet (stål / gjutgods)
 Borrdjup
 Gångkapacitet (stål / gjutgods)
 Morsekona
 Motoreffekt (50 Hz)
 Motoreffekt (60 Hz)
 Spindelhastighet (50 Hz)
 Spindelhastighet (60 Hz)
 Matningshastighet (mm / inch)
 Bordstorlek
 Nettovikt I 32 / I 32 M

0,10 / 0,004

Ø 30 mm
 150 mm
 M 18 / M 22
 MK 3
 0,90 kW / 1,20 kW
 1,10 kW / 1,50 kW
 75-160-265-440-535-890-1490-3010
 90-190-320-640-530-1060-1790-3610
 - 0,15 / 0,006 - 0,22 / 0,009 - 0,30 / 0,012
 500 x 400 mm
 235 kg / 260 kg

I 32 (M) finns även som bänkmodell.

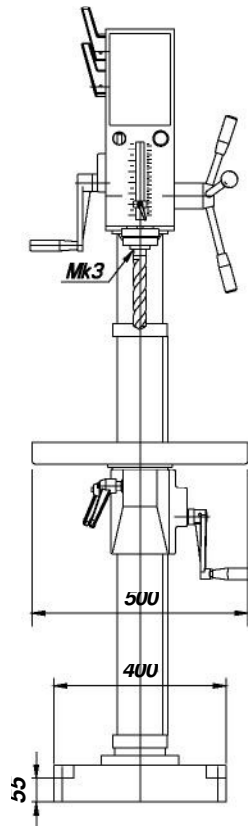
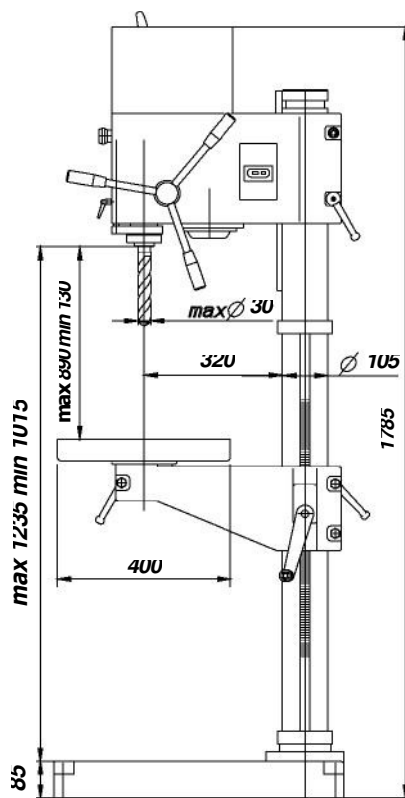

Bänkbormmaskin

